

УДК 007

DOI: 10.30987/article_5bf3cb5215ec13.81019277

Е.П. Зуева

УПРАВЛЕНИЕ ВЛИЯНИЕМ ЦЕННОСТНО-СМЫСЛОВЫХ ФАКТОРОВ НА ФУНДАМЕНТАЛЬНЫЕ СФЕРЫ РАЗВИТИЯ СТУДЕНЧЕСКОЙ МОЛОДЕЖИ

Показана роль высшего образования в развитии компетентностной личности выпускника вуза. Рассмотрены основанные на ценностно-смысловых принципах обучения методы, нацеленные на формирование универсальных компетенций, эффективное развитие молодежи в личностных, профессиональных, общественных сферах жизни и, как следствие, получение высококвалифицированных, целеустремленных, конкурентоспособных выпускников. Введены факторы и предложена модель эф-

фективного влияния системы ценностно-смысловых принципов на фундаментальные сферы развития студенческой молодежи.

Ключевые слова: универсальные компетенции, ценностно-смысловые факторы, сфера личностного развития, сфера профессионального развития, сфера общественных и государственных отношений, бакалавриат, специалитет, эффективность обучения.

E.P. Zueva

CONTROL OF VALUE-CONCEPT FACTOR IMPACT UPON FUNDAMENTAL SPHERES OF STUDENT YOUTH DEVELOPMENT

Human value-concept life principles play a significant role in successful social and economic development of the society. There is an urgent necessity in the formation of a value-concept basis for younger generation growth. Education has a key role in the formation in trainees qualities formed on this basis.

The paper reports methods based on value-concept principles of training and aimed at the formation of universal competences, the efficient development of youth in personal, professional and social fields of life and, as a consequence, at the formation of eminently qualified purposeful and competitive graduates. The factors of an efficient impact upon the fields of personal and professional development, social and state relations are introduced, and their interconnections and interactions are shown. These factors are

complex and consist of many interconnected elements which are human character properties, world outlook, abilities, skill, natural talents, parental education, and the impact of social relations and so on. The model of the impact of value-concept principles upon the fundamental fields of student youth development are presented.

Factors offered in the paper are key ones in the development of graduate's personality, his professionalism and the education of a citizen of Russia influencing the rate and the character of society and state development.

Key words: universal competences, value-concept factors, personal development field, professional development field, field of social and state relations, baccalaureate, specialty, training efficiency.

Введение

Российское высшее образование на протяжении многих лет проходит реорганизацию государственных образовательных стандартов и, как следствие, находится в состоянии неполной определенности компетентностного подхода. Кризисный период всегда сопровождается сменой приоритетов, направлений, поиском наилучших путей развития. Неудивительно, что на фоне становления образовательных стандартов сменяются и ценностные ориентиры компетентностного подхода.

В 90-е годы прошлого столетия Россия переживала непростое время крупных социально-политических изменений. Это привело к негативному влиянию на соци-

альную среду в виде смены ценностно-смысловых ориентиров общества в сторону материализма и удовлетворения эгоистических нужд. Гражданское самосознание, общественная нравственность, отношение людей к государству, закону, труду, межличностные отношения, традиционные для страны моральные установки и нравственные принципы подверглись деформации. Постепенно происходило разрушение ценностей у старшего поколения и изменение жизненных приоритетов у молодежи. Несмотря на установленные российским законодательством общественные нормы, в то время россияне не имели выраженной системы ценностных ориентиров, способ-

ных помочь более эффективному выходу государства из сложившейся ситуации [2].

Роль высшего образования в развитии компетентностной личности обучающейся молодежи

Ценностно-смысловые жизненные принципы человека на протяжении всей истории общества всегда играли значимую роль. Чем яснее данные ориентиры, тем более благополучно общество в своем социальном и экономическом развитии. Существует острая необходимость в становлении ценностно-смыслового фундамента для возрастания молодого поколения. Образованию отводится ключевая роль в формировании у обучающихся качеств, построенных на данном основании [4].

В Федеральный государственный образовательный стандарт высшего образования 3++ добавлены универсальные компетенции (УК), которые должны быть сформированы у выпускника. Опорой для УК являются ценностно-смысловые прин-

ципы обучения, с помощью которых происходит развитие обучающихся в следующих группах универсальных компетенций: разработка и реализация проектов; командная работа и лидерство; коммуникация; межкультурное взаимодействие; самоорганизация и саморазвитие (в том числе здоровьесбережение); безопасность жизнедеятельности; системное и критическое мышление [3]. Как видно из перечисленных выше групп, универсальные компетенции охватывают разные области жизни человека: личностное развитие, общественные и государственные отношения, профессиональный рост. Каждая сфера очень обширна и включает в себя сложные механизмы формирования личности человека, его внутренней духовно-нравственной сущности, характера, эффективных способностей, осознания своего места в этом мире и желания самореализации на благо общества.

Влияние системы ценностно-смысловых принципов обучения студентов на личностную, общественную, профессиональную сферы их жизни

Изучая формирование психических процессов человека, ученые доказали, что волевые, эмоциональные, познавательные составляющие определяются и выстраиваются в сознании человека (в головном мозге в виде синаптических связей) в детском возрасте, а на протяжении последующей жизни закрепляются [1]. Важную роль в развитии здорового, целеустремленного молодого поколения играют родительские семьи, школы, образовательные учреждения [5].

Логично предположить, что в задачу вузов должно было бы входить закрепление у обучающихся ценностно-смысловых качеств, моральных принципов, стремления к саморазвитию, полученных из семей и школ. Но, как показывают практика преподавания и проведенные в данной области исследования, у 2/3 студентов вышеука-

занные качества слабо выражены или совсем отсутствуют, а 1/3 обучающихся обладают некоторым эффективным потенциалом, но при этом не умеют им пользоваться.

Ценностно-смысловые принципы обучения в вузах подразумевают введение на их основе методов, нацеленных на формирование универсальных компетенций, эффективное развитие молодежи в личностных, профессиональных, общественных сферах жизни и, как следствие, получение высококвалифицированных, целеустремленных, конкурентоспособных выпускников. На рис. 1 представлены взаимодействия системы ценностно-смысловых принципов обучения студентов с системами сфер личностного и профессионального развития, общественных и государственных отношений.



Рис. 1. Взаимодействия системы ценностно-смысловых принципов обучения студентов S_c

Факторы эффективного влияния на системы сфер личного, профессионального развития, общественных и государственных отношений

Каждая из систем S_{dp} , S_{ob} , S_{pp} (рис. 1) является сложной, состоящей из взаимодействующих факторов и отношений между ними:

$$S_{dp} = \langle F_{dp}^1, \dots, F_{dp}^n, R_{dp}^{ij}, \Delta T \rangle,$$

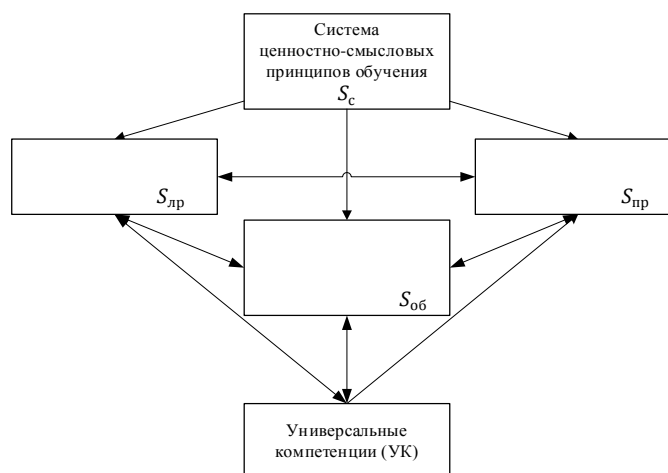
$$S_{ob} = \langle F_{ob}^1, \dots, F_{ob}^m, R_{ob}^{ij}, \Delta T \rangle,$$

$$S_{pp} = \langle F_{pp}^1, \dots, F_{pp}^p, R_{pp}^{ij}, \Delta T \rangle,$$

где $F_{dp}^1, \dots, F_{dp}^n$ – факторы сферы личного развития (табл. 1), оказывающие существенное влияние на формирование универсальных компетенций; $F_{ob}^1, \dots, F_{ob}^m$ – факторы сферы общественных и государ-

ственных отношений (табл. 2); $F_{pp}^1, \dots, F_{pp}^p$ – факторы сферы профессионального развития (табл. 3); n, m, p – количество факторов перечисленных сфер; $R_{dp}^{ij}, R_{ob}^{ij}, R_{pp}^{ij}$ – взаимосвязи, определяющие взаимное влияние друг на друга F_{dp}, F_{ob}, F_{pp} (i -й фактор оказывает влияние на j -й); ΔT – интервал времени, в рамках которого осуществляется взаимодействие систем $S_c, S_{dp}, S_{ob}, S_{pp}$.

Таблица 1

Факторы сферы личного развития

Код фактора F_{dp}^{in}	Лингвистическое значение фактора F_{dp}^{in}
F_{dp}^1	Принятие личностью базовых нравственных ценностей (честность, справедливость, ответственность, вежливость, воспитанность, терпимость, культура речи, смелость в хороших побуждениях и действиях и т.д.)
F_{dp}^2	Осознание ценности человеческой жизни, ценности других людей, толерантное отношение к ним
F_{dp}^3	Способность и готовность к духовному развитию, нравственному самосовершенствованию, внутренняя установка личности поступать согласно своей совести
F_{dp}^4	Способность к самоанализу, самооценке, нравственному самоконтролю
F_{dp}^5	Способность к осмыслению своей жизни, нахождению своего предназначения в профессиональной, личной, социальной и иных сферах, самореализации согласно данному пониманию
F_{dp}^6	Способность к целеполаганию, целеустремленность и настойчивость в достижении результата
F_{dp}^7	Трудолюбие, способность к преодолению трудностей, жизненный оптимизм
F_{dp}^8	Способность к самостоятельным поступкам и действиям на основе морального выбора
F_{dp}^9	Способность к принятию ответственности за результаты своей деятельности и ответственности за свою жизнь
F_{dp}^{10}	Способность управлять своим временем, умение выделять главные (приоритетные) жизненные и профессиональные задачи и находить их оптимальное решение
F_{dp}^{11}	Готовность и способность к реализации творческого потенциала в профессиональной деятельности на основе моральных норм

F_{np}^{12}	Способность к непрерывному обучению, самообразованию, обладание нравственной установкой становится лучше
F_{np}^{13}	Способность к сознательному противодействию аддиктивному поведению, укрепление психологического и эмоционального здоровья
F_{np}^{14}	Нетерпимость к действиям и влияниям, угрожающим физическому и нравственному здоровью, умение им противостоять
F_{np}^{15}	Эстетическое восприятие красоты природы и искусства

Таблица 2

Факторы сферы общественных и государственных отношений

Код фактора $F_{об}^{им}$	Лингвистическое значение фактора $F_{об}^{им}$
$F_{об}^1$	Способность к активному и ответственному участию в общественной жизни
$F_{об}^2$	Способность осуществлять социальное взаимодействие, работу в команде, реализуя свою роль
$F_{об}^3$	Принятие общих национальных нравственных ценностей, традиций
$F_{об}^4$	Бережное отношение к жизни человека, взаимопомощь
$F_{об}^5$	Способность к взаимопониманию с другими людьми, дружбе, любви
$F_{об}^6$	Осознание безусловной ценности семьи, ответственности за другого человека, уважение к родителям, забота о старших и младших
$F_{об}^7$	Развитость чувства патриотизма, осознание себя гражданином России
$F_{об}^8$	Поддержание межэтнического мира, согласия, стабильности в обществе
$F_{об}^9$	Сознательное поддержание правопорядка, законопослушность

Таблица 3

Факторы сферы профессионального развития

Код фактора F_{np}^{ip}	Лингвистическое значение фактора F_{np}^{ip}
F_{np}^1	Способность применять естественнонаучные и общепрофессиональные знания, методы анализа и моделирования
F_{np}^2	Умение принимать обоснованные решения в профессиональной деятельности
F_{np}^3	Умение применять системный подход для решения поставленных задач
F_{np}^4	Способность осуществлять профессиональную деятельность с учетом экономических, социальных, экологических и других ограничений
F_{np}^5	Умение представлять и обрабатывать экспериментальные данные и результаты испытаний
F_{np}^6	Умение использовать современные информационные технологии при решении профессиональных задач
F_{np}^7	Способность выбирать эффективные, безопасные технологии и технические средства, необходимые для реализации профессиональной деятельности
F_{np}^8	Умение применять законы, стандарты, нормы, правила при разработке и использовании документации в своей профессиональной деятельности

Модель влияния системы ценностно-смысловых принципов на системы сфер личностного, профессионального развития, общественных и государственных отношений

Перечисленные факторы (табл. 1-3) являются сложными и состоят из множества элементов и их взаимосвязей. Элементами служат человеческие качества характера, миропонимание, способности, умения, природные таланты, родительское воспитание, влияние общественных отношений и т.д. У каждой личности свой индивидуальный качественный и количественный состав элементов, и задача высшего учебного заведения при формировании универсальных ком-

петенций - увеличить его. Это, в свою очередь, благотворно влияет на факторы личностного, профессионального развития, общественных отношений и, как следствие, эффективность выпускника.

На рис. 2 представлена модель влияния системы ценностно-смысловых принципов на системы сфер личностного, профессионального развития, общественных и государственных отношений.



Рис. 2. Модель влияния системы ценностно-смысловых принципов S_c на системы $S_{лр}, S_{об}, S_{пр}$; $S_{лр}$ – система сферы личного развития; $S_{об}$ – система сферы общественных и государственных отношений; $S_{пр}$ – система сферы профессионального развития; $V_{ук}^n$ – универсальные компетенции

Как уже отмечалось, системы $S_{лр}, S_{об}, S_{пр}$ являются сложными, включают большое количество взаимодействующих факторов. На рис. 3 показаны взаимосвязи

и взаимодействия системы сферы личного развития $S_{лр}$.

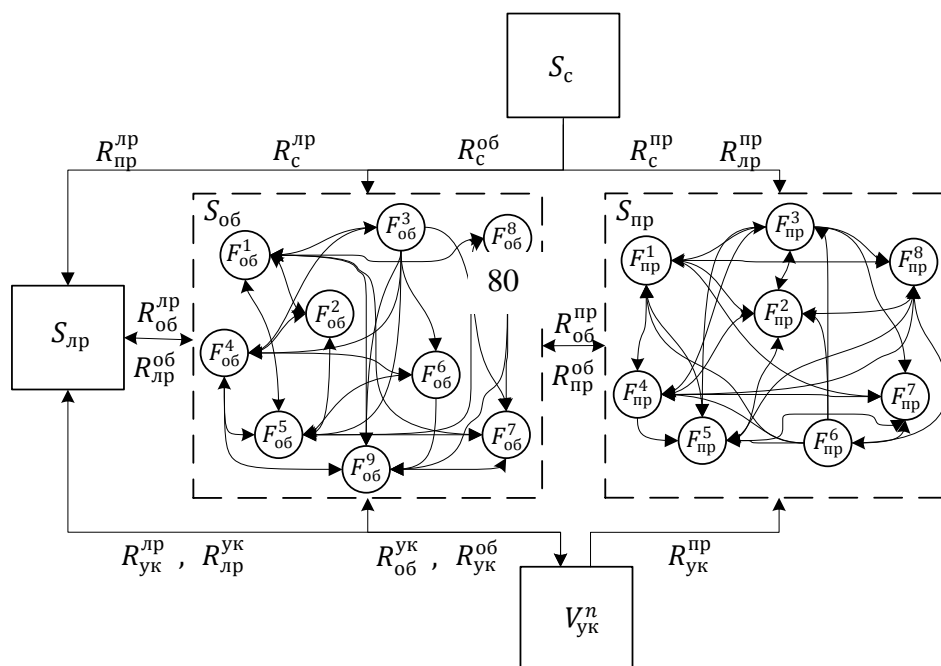

Рис. 3. Взаимосвязи и взаимодействия системы сферы личного развития $S_{лр}$

Систему ценностно-смысловых принципов обучения S_c можно предста-

вить в виде сложной системы взаимосвязанных составляющих:

$$S_c = \langle S_{лр}, S_{об}, S_{пр}, V_{ук}^n, R_c^{лр}, R_c^{об}, R_c^{пр}, R_{лр}^{об}, R_{об}^{лр}, R_{об}^{пр}, R_{пр}^{об}, R_{лр}^{пр}, R_{пр}^{лр}, R_{лр}^{ук}, R_{об}^{ук}, R_{пр}^{ук}, R_{ук}^{об}, R_{ук}^{лр}, R_{ук}^{пр}, R_{об}^{лр}, \Delta T \rangle,$$

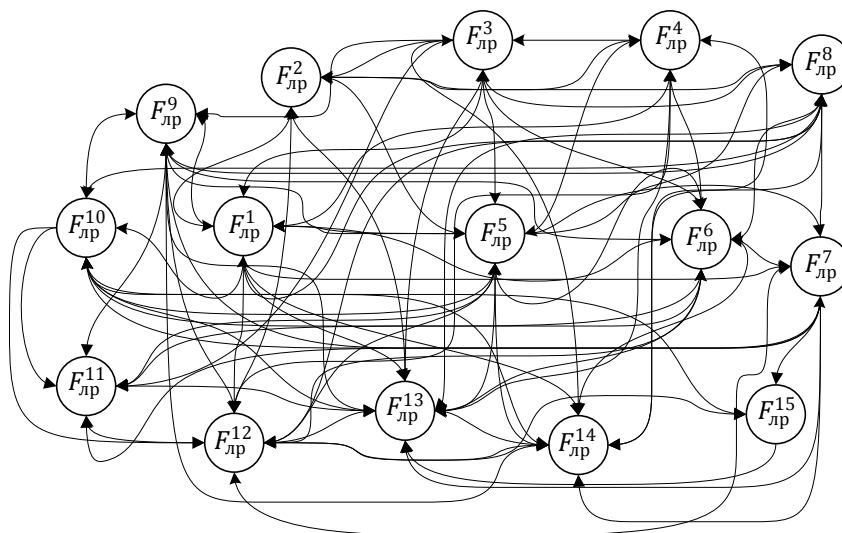
где $S_{лр}, S_{об}, S_{пр}$ – системы сфер личностного, профессионального развития, общественных и государственных отношений; $R_c^{лр}, R_c^{об}, R_c^{пр}$ – влияние ценностно-смысловых принципов обучения на формирование эффективных способностей студентов в сферах личностного, профессионального развития, общественных и

государственных отношений; $R_{об}^{лр(об/пр)}$ – различные сочетания влияния и взаимодействия сфер личностного, профессионального развития, общественных и государственных отношений; ΔT – промежуток времени существования системы S_c для конкретных выпускников.

Заключение

Получение эффективного профессионального образования в высших учебных заведениях напрямую зависит от формирования базовых универсальных компетенций, которые основываются на ценностно-смысловых принципах становления личности. Существует большая необходимость введения в процесс обучения и воспитания молодого поколения методов, основанных на осмыслении духовно-

нравственных ценностей, гражданственности, познании научной картины мира и стремлении к активной жизненной позиции, творческой самореализации.

Приведенные в статье факторы являются ключевыми для развития личности выпускника, его профессионализма, воспитания гражданина России, влияющими на темп и характер развития общества, государства.

СПИСОК ЛИТЕРАТУРЫ

1. Божович, Л.И. Личность и её формирование в детском возрасте / Л.И. Божович. – СПб.: Питер, 2009. – 400 с.
2. Данилюк, А.Я. Концепция духовно-нравственного развития и воспитания личности гражданина России / А.Я. Данилюк, А.М. Кондаков, В.А. Тишков. – М.: Просвещение, 2009. – 24 с.
3. Портал федеральных государственных образовательных стандартов высшего образования. –

URL: <http://fgosvo.ru/fgosvo/142/141/16/23> (дата обращения: 02.04.2018).

1. Bozhovich, L.I. *Personality and Its Formation in Childhood* / L.I. Bozhovich. – S-Pb.: Peter, 2009. – pp. 400.
2. Danilyuk, A.Ya. *Concept of Person Spiritual and Moral Development and Education in Russia* / A.Ya. Danilyuk, A.M. Kondakov, V.A. Tishkov. – M.: Enlightenment, 2009. – pp. 24.
3. Portal of Federal State Educational Standards for Higher Education – URL: <http://fgosvo.ru/fgosvo/142/141/16/23> (address date: 02.04.2018.).

4. Рыжов, В.В. Личностный потенциал как основа развития профессионализма / В.В. Рыжов // *Актуальные проблемы науки и гуманитарного образования*. – М.: РАХИ, 2006. – Вып. 9. – С. 8-16.
5. Стегний, В.Н. Социальный портрет студенчества в условиях трансформации российского общества: монография / В.Н. Стегний, Л.Н. Курбатова. – Пермь: Изд-во Перм. гос. техн. ун-та, 2009. – 384 с.

4. Ryzhov, V.V. Personal potential as a basis of professionalism development / V.V. Ryzhov // *Actual Problems of Science and Liberal Education*. – RAHI, 2006. – Issue 9. – pp. 8-16.
5. Stegny, V.N. *Student Body Social Image under Conditions of Russian Society Transformation: monograph* / V.N. Stegny, L.N. Kurbatova. – Perm: Publishing House of Perm State Technical University, 2009. – pp. 384.

Статья поступила в редакцию 11.04.18.

Рецензент: д.т.н., профессор Брянского государственного технического университета

Аверченков А.В.

Статья принята к публикации 10.10.18.

Сведения об авторах:

Зуева Елена Павловна, к.т.н., доцент, ст. науч. сотрудник Брянского государственного технического университета, тел.: (4832) 58-83-23, 8-920-603-64-18, e-mail: epzyeva@bk.ru.

Zueva Elena Pavlovna, Can. Sc. Tech., Senior researcher, Bryansk State Technical University, e-mail: epzyeva@bk.ru.